

GENERAL DESCRIPTIONS AND REFERENCES FOR THE DRAWING:
Allgemeine Angaben und Hinweise zur Zeichnung:

DISPLAY UNIT (DDU) CAN DEVIATE FROM THIS DRAWN CONSTRUCTION IN NOT DIMENSIONED NON-FUNCTIONAL GEOMETRIES.
Display Einheit (DDU) kann in unbemasteten nicht funktionsrelevanten Geometrien von der Darstellung in dieser Zeichnung abweichen.

IT HAS TO BE ASSURED IN MOUNTING POSITION THAT WATER CANNOT INFILTRATE THROUGH WIRING HARNESS INTO THE DDU.
Es muss im Einbau sichergestellt sein, dass ueber den Leitungsstrang kein Wasser in die DDU gelangen kann.

DDU FULFILLS REQUIREMENTS ACCORDING TO PRODUCT SPECIFIC TCD. PERMITTED APPLICATION AREA: ACCORDING TO ENVIROMENTAL CONDITIONS SPECIFIED IN PRODUCT SPECIFIC TCD.
PERMITTED MOUNTING LOCATION: CHASSIS AND ENGINE COMPARTMENT, SO THAT THE ENVIRONMENTAL CONDITIONS SPECIFIED IN PRODUCT SPECIFIC TCD ARE COMPLIED WITH.
DDU erfuehlt Anforderungen nach produktspezifischer TKU. Zulaessiger Einsatzbereich: Gemass der in projektspezifischer TKU definierten Umweltbedingungen.
Zulaessiger Anbaort: Karosserie und Motorraum, so dass die in der produktspezifischen TKU beschriebenen Umweltbedingungen eingehalten werden.

MOUNTING DDU IN VEHICLE:
Einbau DDU im Fahrzeug:

THE FASTENING OF THE DDU IN THE VEHICLE HAS TO BE DESIGNED IN A WAY THAT BOUNCING OF DDU AGAINST OTHER VEHICLE PARTS AND OPTIONALLY ADDITIONAL FASTENING ELEMENTS OF THE DDU CANNOT OCCUR.
Die Befestigung der DDU im Fahrzeug muss so ausgefuehrt werden, dass ein Prellen der DDU gegen andere Fahrzeugteile und eventuell zusaetzliche Befestigungselemente der DDU ausgeschlossen ist.

THE PERMITTED MECHANICAL INTERFACES TO VEHICLE AND RESULTANT LOAD ON COVER AND BOTTOM HAVE TO BE DISCUSSED WITH BOSCH ENGINEERING GMBH IN CASE OF DEVIATIONS FROM THIS DRAWING.
Die zulaessigen Schnittstellen zum Fahrzeug sowie die resultierenden Kraefte auf Deckel und Boden sind im Falle von Abweichungen von dieser Zeichnung mit Bosch Engineering GmbH abzustimmen.

WIRING HARNESS PLUG:
Kabelbaumstecker:

THE WIRING HARNESS PLUG IS NOT INCLUDED IN DELIVERY.
Der Kabelbaumstecker gehoert nicht zum Lieferumfang.

WIRING HARNESS NEEDS TO BE FIXED MECHANICALLY AT THE AREA OF DDU IN A WAY THAT EXCITATION OF DDU HAS THE SAME SEQUENCE.
Kabelbaeume sind im Bereich der Anbaustelle der DDU mechanisch so abzufangen, dass eine phasengleiche Anregung der DDU erfolgt.

MAXIMUM INTERNAL TEMPERATURE ACCORDING TCD; WATER PROTECTION ACCORDING TCD
Maximale Innentemperatur gemass projektspezifischer TKU; Eigenschaft gegen Eindringen von Feuchtigkeit gemass projektspezifischer TKU

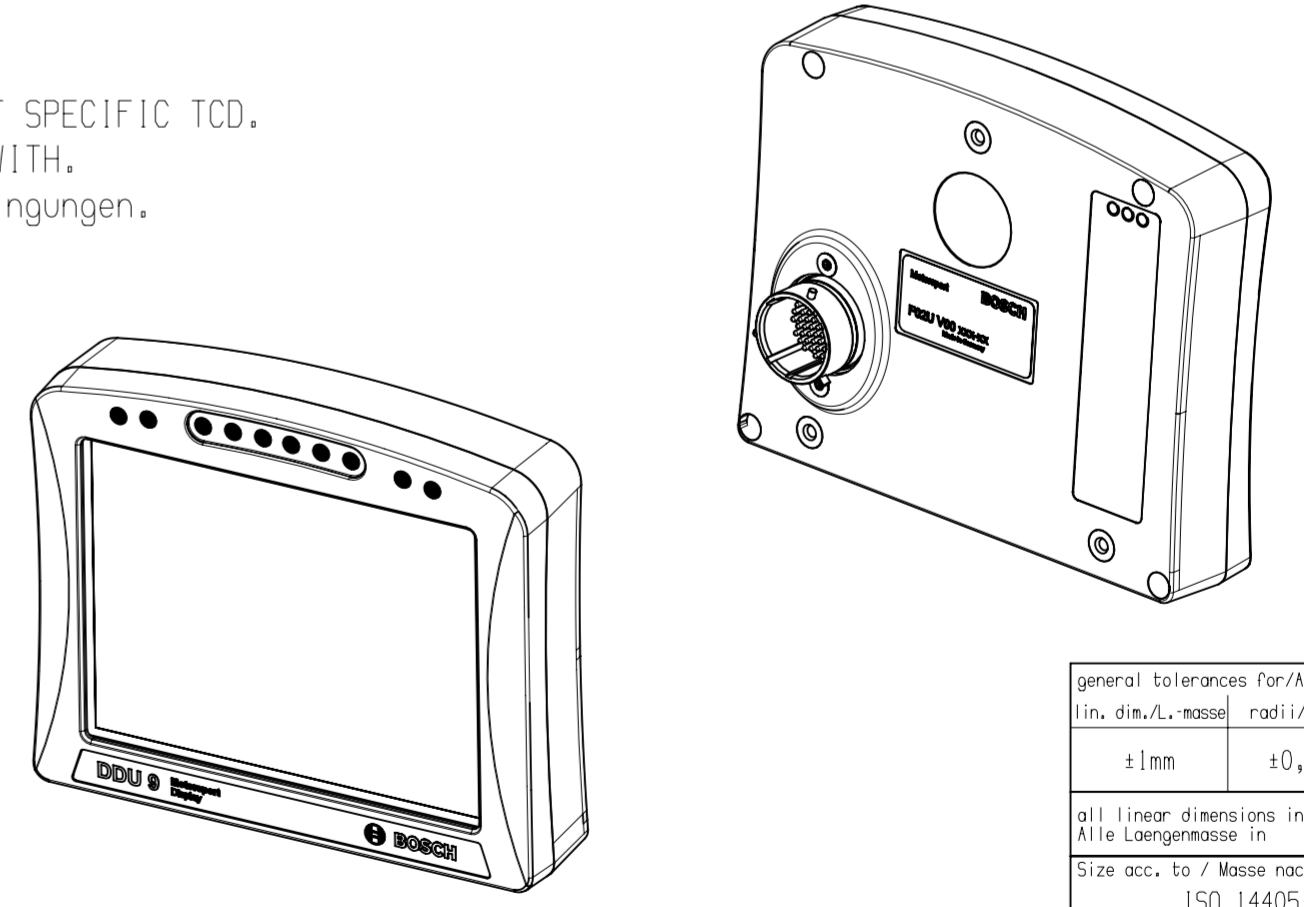

general tolerances for/Allgemeintoleranzen fuer			
lin. dim./L.-maste	radii/Radien	angles/Winkel	
±1mm	±0,5mm	±2°	
all linear dimensions in/ Alle Loengemasse in			mm
Size acc. to / Masse nach ISO 14405-1:2010-12			
envelope principle/ Huellprinzip			Ⓔ

02	F02UC04267	20160613	reb1lo	lhb2si	tsm2si	672	BEG/MSD													
01	F02UC04267	20160511	reb1lo			672	BEG/MSD													
Ind.	Change/Aend.	YYYYMMDD	Drawn/Gez.	Checked/Gepr.	Releas./Freig.	BWN	Resp. dept./Verantw. Abt.	DDU9	DDU9	DDU9	DDU9	DP/ID	Ind.	Format						
Lang./Spr.	Syst.	Wght./Gew.	Scale/M.stab		1:1				DISPLAY		DISPLAY		1 / 1							
en/de	UG	490 g					OFFER DRAWING		AGZ		F 02U A02 300-02		000	02						
MNR															Repl. for			Repl. by		

© Bosch Engineering GmbH. All rights reserved, also regarding any dissemination, reproduction, editing, distribution, as well as in the event of applications for industrial property rights.

© Bosch Engineering GmbH. All rights reserved, also regarding any dissemination, reproduction, editing, distribution, as well as in the event of applications for industrial property rights.